

SPORT SUPPLY®

Monteringsanvisning Universal Sikkerhetsnett/Säkerhetsnett

Art. 623 006

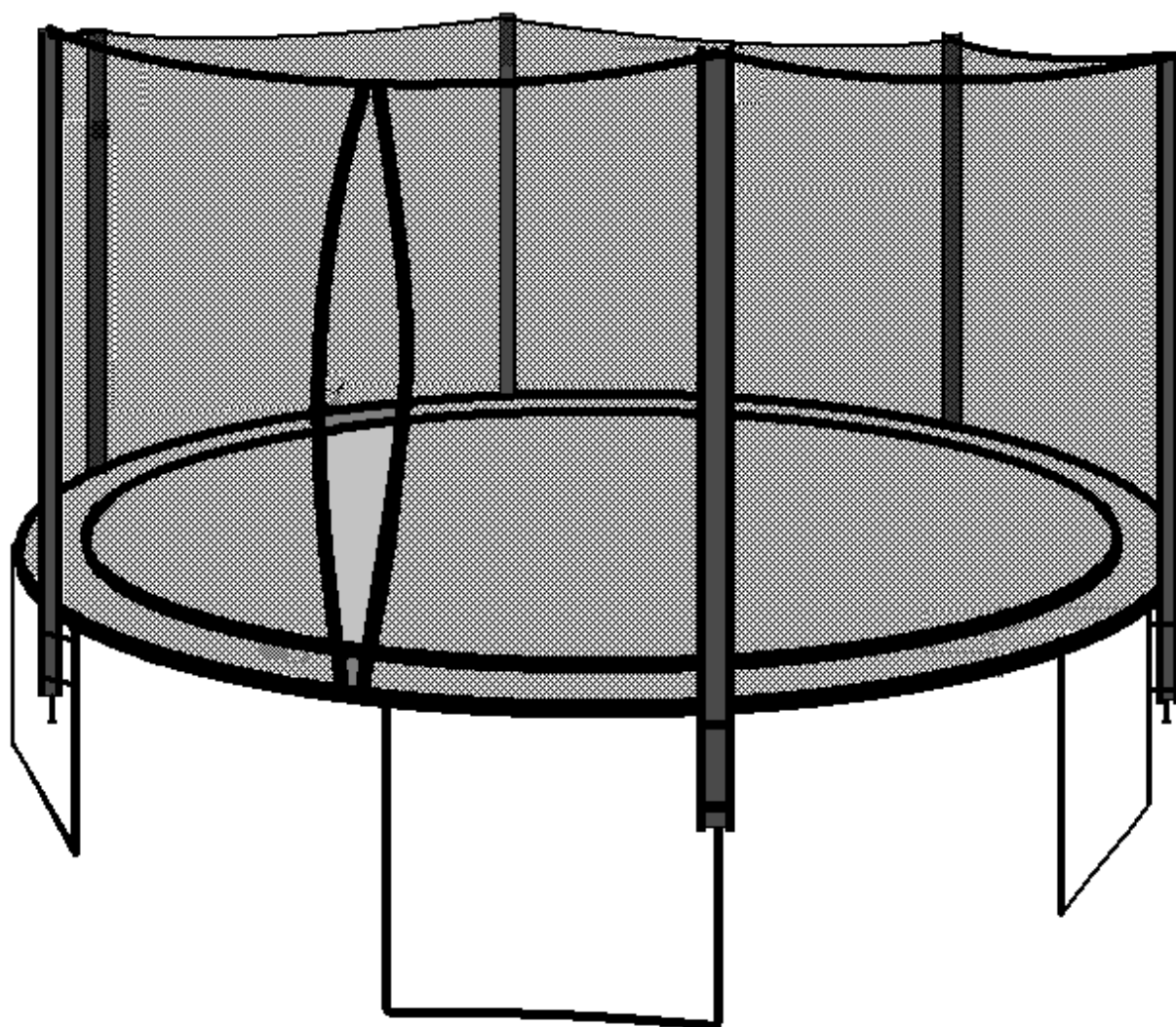

MONTERINGSDELER MONTERINGSDELAR

Del nr.	Beskrivelse	Antall	Antall
		til 4,3m.	til 3,6m.
A	Stolpe, øvre del	6	8
B	Stolpe, nedre del	6	8
C	Toppdeksel	6	8
D	Polstring, kort	6	8
E	Polstring, lang	6	8
F	Endehylse	6	8
H1	Bolt M8x40L	6	8
H2	Skrueranker M8	12	16
H3	Mutter M8	6	8
H4	Øyeskrue M8x45L	6	8
H5	U-bøyle M8x110L	12	16
H6	Nylock-mutter M8	24	32
H7	Klamme	12	16
H9	Distansekluss 30mm	12	16

For nyttige tips og råd vedr. verktøy og monteringsteknikk, se våre anbefalinger på siste side i monteringsanvisningen.

För nyttiga tips och råd ang. verktyg och monteringsteknik, se våra rekommendationer på sista sidan i monteringsanvisningen.

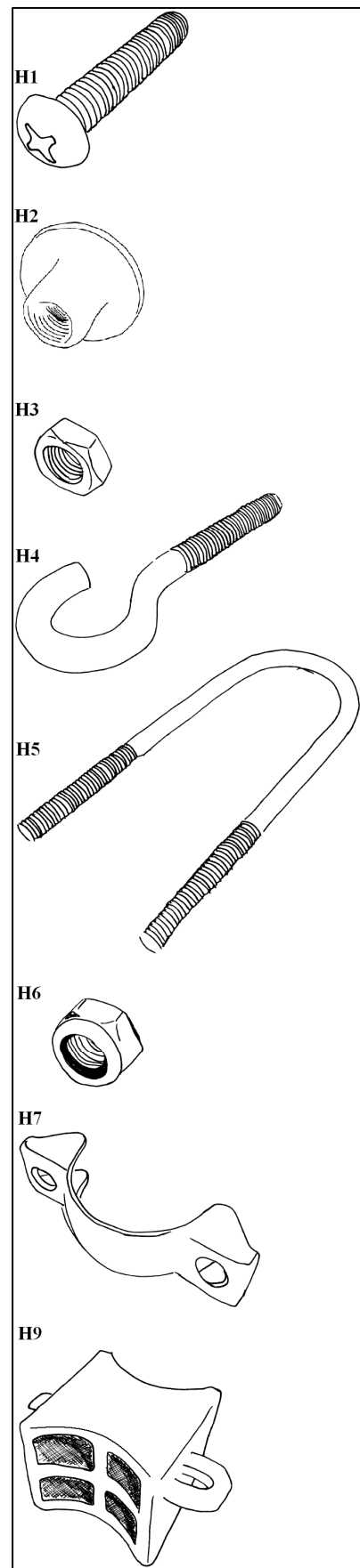

MONTERING

Trinn 1

Sett sammen stolpedelene A og B. Pass på at hullene passer (lite hull mot lite hull). Bruk skruer (H2) og bolt (H1). Sett skruer inn i det største hullet og tre boltene gjennom fra motsatt side. Stram til.

Steg 1

Sätt ihop stångdelarna A och B. Se till att hålen passar (litet hål mot litet hål). Använd skruvankare (H2) och bult (H1). Sätt in skruvankaren i det största hålet och trä igenom bulten från motsatt sida. Spänn åt.

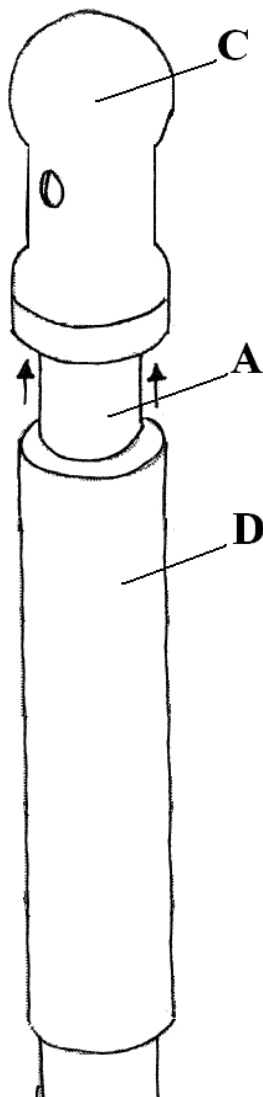
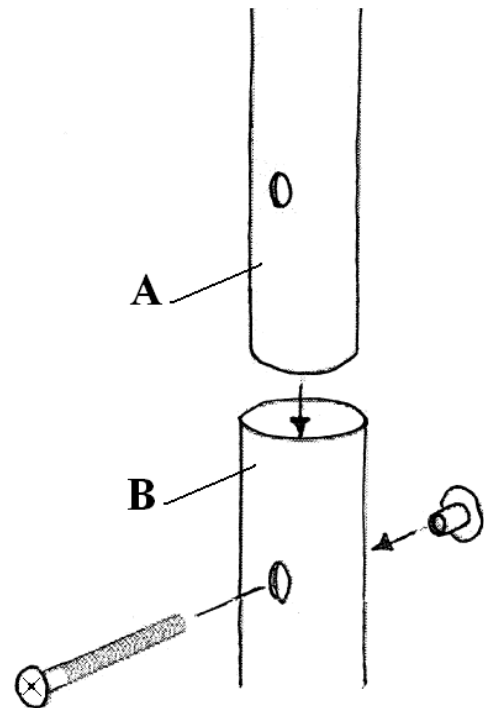

Trinn 2

Trekk på en kort polstring (D), en lang polstring (E) og en og sett et toppdeksel (C) på stolpen. Toppdekslet skal sitte i den enden som fortsatt har skruer hull.

Festes med H2, H3 og H4.

INFO:

Har du kjøpt nettet til en trampoline med **3,6m diameter** skal du vende stolpen med øyeskruen UT før den festes.

Har du kjøpt nettet til en trampoline med **4,3m diameter** skal du vende stolpen med øyeskruen INN før den festes

Steg 2

Dra på en kort stoppning (D) och en lång stoppning (E) och sätt ett överlock (C) på stången. Överlocket ska sitta i den änden som fortfarande har skruvhål.

Fästs med H2, H3 och H4.

INFO:

Har du köpt nätet till en studsatta med **3,6m diameter** ska du vända stolpen med ögleskruven UT innan du fäster den.

Har du köpt nätet till en studsatta med **4,3m diameter** ska du vända stolpen med ögleskruven IN innan den fästes.

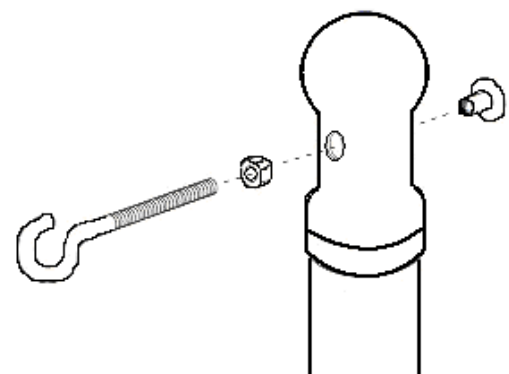

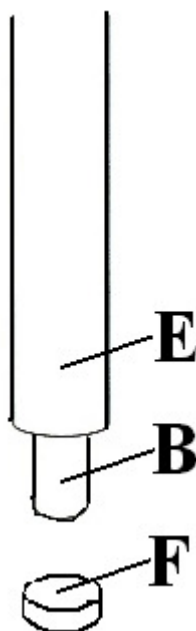

Trinn 3

I den andre enden av stolpen festes endehylsen (F) som beskyttelse.

Steg 3

I den andra änden av stängen fästs ändhylsan (F) som skydd.

E *Gjenta trinn 1-3 med alle stolper.*

B *Gör om steg 1-3 med alla stänger.*

Trinn 4

Fest stolpen til trampolinebena som vist i illustrasjonen til høyre. Stolpen skal sitte så den nedre delen av polstringene er jevnt med rammen på trampolinen.

Steg 4

Fäst stängen på studs mattans ben enligt illustrationen till höger. Stången ska sitta så att den undre delen av stoppningarna ligger jämnt mot ramen på studs mattan.

Trinn 5

Fest den øvre U-bolten (H5) så tett opptil rammen som mulig, og den nedre U-bolten ca. 5 cm. fra enden av stolpen.

Steg 5

Fäst den övre U-bulten (H5) så tätt upp på ramen som möjligt, och den nedre U-bulten ca 5 cm från änden av stolpen.

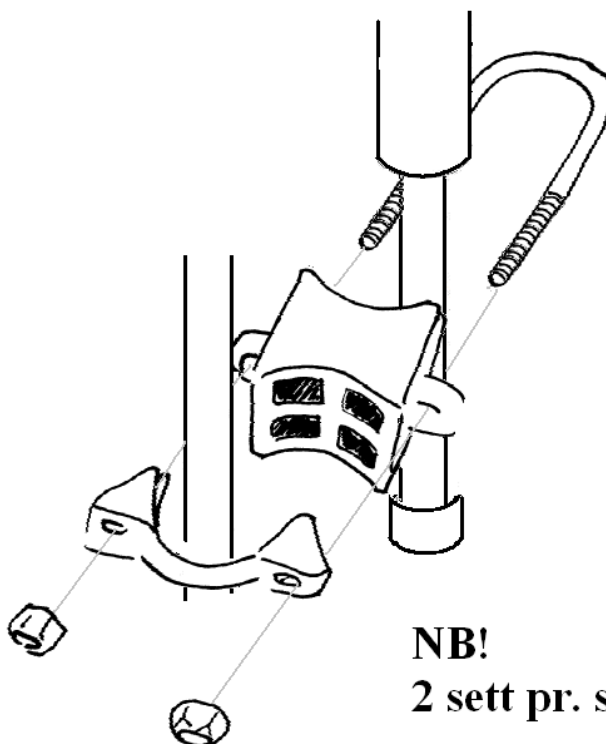

NB!

2 sett pr. stolpe

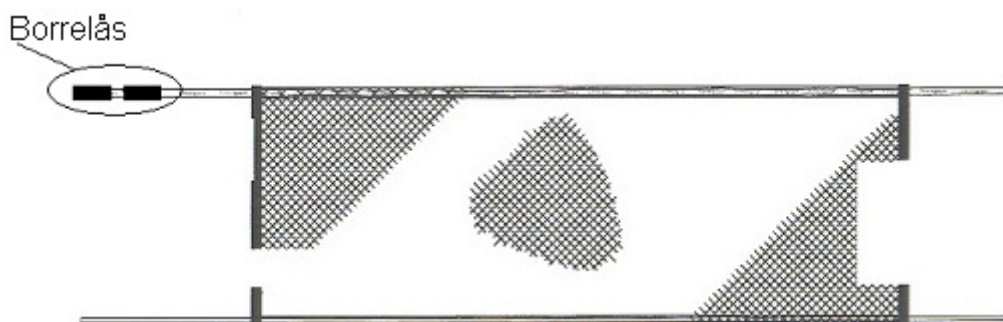

Når du skal feste nettet (G) til stolpene, bør du begynne på følgende måte:

Når du ska fästa nätet (G) till stolpen, bör du börja på följande vis:

Trinn 6

Finndet kantbåndet som har en borrelås i enden (se illustrasjon over). Denne skal danne den øverste kanten på nettet

Steg 6

Hitta det kantbandet som har en kardborrband i ena änden (se illustrasjon ovan). Denna ska vara den översta kanten på nätet.

Til 6 stolper: tell 17 masker (se illustrasjon) mellom hver stolpe og pass på så åpningen kommer midt imellom de to stolpene du ønsker (dvs. 8 masker på hver side av skjøten). Nettet skal festes på innsiden av stolpene.

Til 8 stolper: tell 13 masker (se illustrasjon) mellom hver stolpe, og pass på så du lager en solid overlapp som skal fungere som inn- og utgang. Nettet skal festes på utsiden av stolpene.

Till 6 stolpar: räkna 17 masker (se illustration) mellan varje stolpe och se till så att öppningen kommer mitt i mellan de två stolparna du önskar (dvs. 8 masker på varje sida). Nätet ska fästas på insidan av stolparna.

Till 8 stolpar: räkna inledningsvis 13 masker (se illustration) mellan varje stolpe och se till så att nätet överlappas. Nätet ska fästas på utsidan av stolparna.

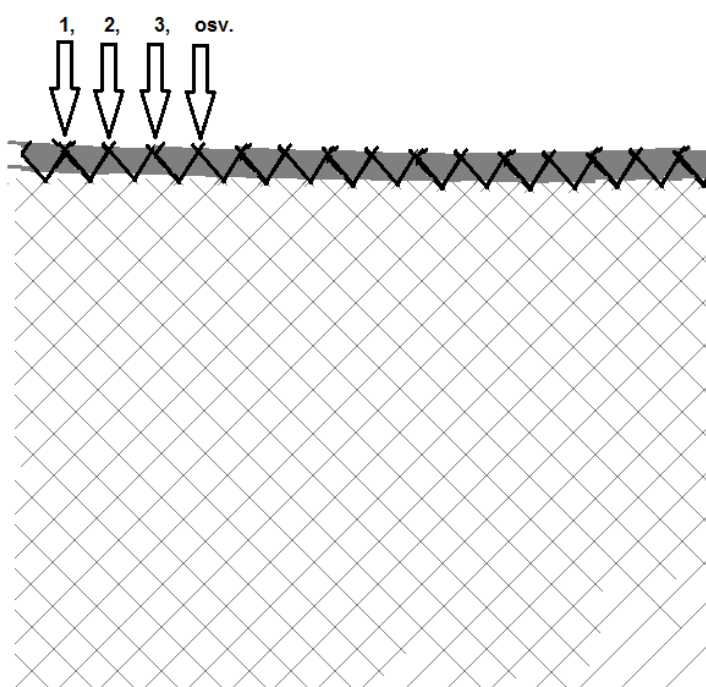

Trinn 7

Trå kantbåndet fra den ene enden av nettet gjennom løkken i den andre enden av nettet, slik at disse kan knyttes stramt sammen. Trå kantbåndet gjennom fra undersiden (se illustrasjon). Gjennomfør dette både oppe og nede.

NB:

Til 3,6m trampoliner må enden festes 50-60cm. inn på kantbåndet for å få en god overlapp.

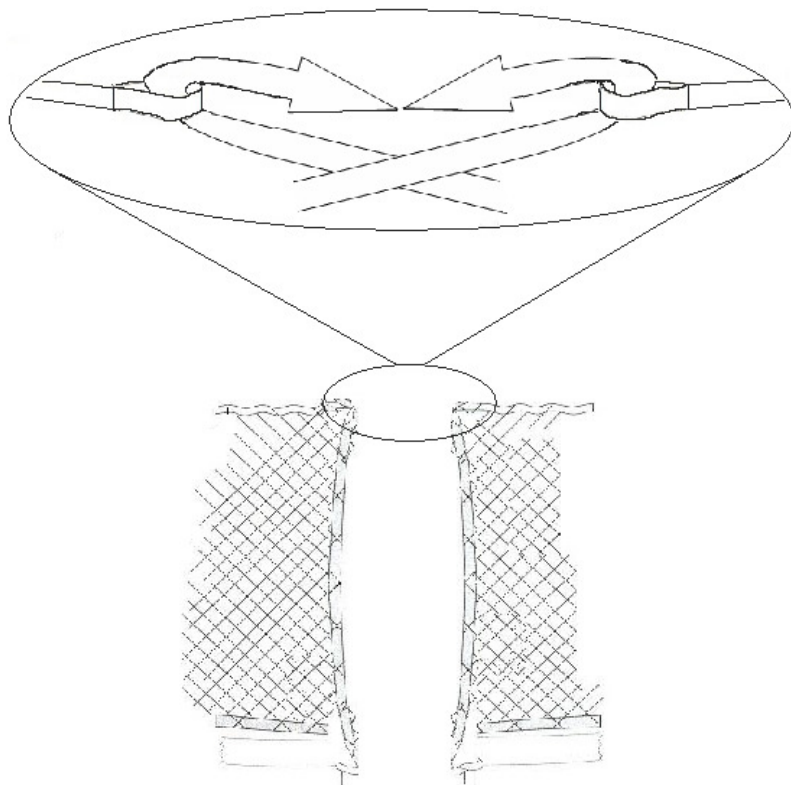

Steg 7

Trå kantbandet från den ena änden av nätet genom luckan i den andra änden av nätet, dessa kan knytas samman hårt .

Trå kantbandet igenom från undersidan (se illustration).

Gör detta både uppe och nere.

OBS:

Till 3,6 m trampoliner måste nätet överlappas 50-60 cm. i denna del.

Trinn 8

Knyt kantbåndene stramt sammen både oppe og nede, så du får en "knapphull-formet" åpning i nettet. Plasser den øvre knuten slik at det kantbåndet som har borrelås i enden blir hengende igjen som en 200-220cm. lang tamp. Denne bruker du til å snøre igjen åpningen i nettet når trampolinen er i bruk. De tre andre endene kan klippes bort, om ønskelig. Pass bare på å beholde nok bånd til demontering og montering i årene fremover.

NB:

Til 3,6m trampoliner vil nettet måtte overlappes i denne skjøten. Denne overlappen vil fungere som en sikker inn- og utgang, og det er ikke nødvendig å la det være igjen noe av båndet til lukking, verken oppe eller nede.

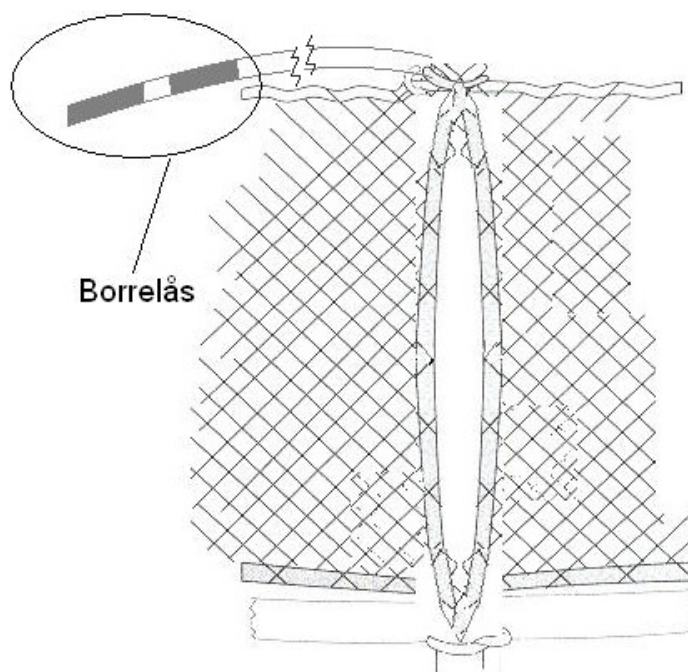

Steg 8

Knyt ihop kantbanden hårt både uppe och nere, så du får en "knapphål-format" öppning i nätet.

Placera den övre knuten nära det kantbandet som har borrelås änden blir hängande som en 200-220cm. lång tamp. Denna använder du till att snöra igen öppningen i nätet när studsmattan används. De tre andra ändarna kan klippas bort, om så önskas. Var bara noga med att behålla band så det räcker till nedmontering och montering för kommande år.

(Borrelås=kardborrband)

OBS:

Till 3,6 m trampoliner måste nätet överlappas i denna del. Den överlappningen vill fungera som en säker in- och utgång och det är inte nödvändigt att låta bandet vara kvar för stängning varken uppe eller nere.

NB:

Til 3,6m trampoliner vil nettet henge noe ned langs trampolinebena p.g.a. mindre strekk i selve nettet. I disse tilfellene vil det lønne seg å rulle opp den nedre kanten på nettet før man gjennomfører trinn 7 og 8.

OBS: Till 3,6 trampolin kommer nätet hänga lite längs trampolinbenen p g a mindre stäckning av nätet. I dessa tillfällen vill det löna sig att rulla upp den nedre kanten på nätet för man genomför steg 7 och 8.

Gjenta på alle stolpene.

Gör likadant på alla stolpar.

Nettet er nå ferdig montert.

For å lukke åpningen i nettet; bruk kantbåndet som henger igjen på toppen av nettet til å tre "sikk-sakk" ned langs åpningen i nettet, og fest nederst ved hjelp av borrelåsen.

Nätet är nu färdig monterat.

För att stänga öppningen i nätet; använd kantbandet som hänger på toppen av nätet till att trä "zick-zack" nedåt längs med öppningen i nätet, och fäst nederst med hjälp av kardborrbandet.

Vedlikehold

av sikkerhetsnett og trampoliner

- Vinterlagring av trampolinens fjærer, polstringer til stolpene, duk og kantpolstring bør finne sted innendørs sammen med selve sikkerhetsnettet.
- Duken er spesielt viktig å ta inn, da vekten av snø kan strekke fjærene i en slik grad at de ikke finner tilbake til sin opprinnelige fasong. Det skal ikke mer enn drøye 10cm. med riktig våt snø til, før belastningen er opp imot maks. brukervekt på trampolinen.
- La alle de demonterte delene tørke før de evt. brettes sammen/pakkes bort.
- I strøk som er spesielt utsatt for vind kan det være fare for at trampolinen blåser overende. Sørg for at bena er godt festet til bakken dersom det er forventet sterk vind.
Under normale forhold vil ikke vind være et problem for Sport Supply trampoliner. Vekten er svært høy på grunn av materialtykkelsen i både rammen og fjærene.
- Dersom du velger å la metallrammen til selve trampolinen og stolpene til sikkerhetsnettett stå igjen ute vinterstid, bør du sette inn disse med en litt tykk smøreolje som tørkes av igjen på våren. Dette gjelder i særlig grad alle skjøtene.
- Dersom det skulle oppstå en rift eller et hull i duken, må dette repareres umiddelbart for at det ikke skal utvikle seg.
Hull med diameter på opptil 5 cm. eller rifter på opptil 10 cm. lar seg reparere med reparasjonssett fra Mylna Sport AS. Kontakt utsalgsstedet ved behov for reparasjonssett.

Nyttige råd og tips

ved montering av trampoline og sikkerhetsnett

En 10mm. pipenøkkel med minimum 35mm. dyp pipe, vil lette monteringen av stolpene betraktelig. Brukes til å stramme mutter H6

For å komme bedre til med verktøyet, bør du begynne montering av den øverste U-bolten 25-30 cm. ned fra rammen, og så skyve den på plass oppunder rammen før man strammer helt til.

Når du skal knyte nettet sammen; stram til oppe først, og se til at du strammer like mye nede. Om du strammer for mye eller for lite nede kan det bli vanskelig å feste nettet riktig langs den nedre kanten.

For å feste duken, start med å feste to fjærer rett overfor hverandre i rammen. Sett deretter to nye fjærer nøyaktig midt imellom disse så disse fire fjærene danner et kryss. Fortsett og dele sektorene på midten for hver nye fjær du setter på plass. Dersom du begynner å feste fjærene side om side og jobber deg rundt trampolinen, vil du komme til et punkt hvor det blir veldig stramt og veldig vanskelig å trekke fjærene på plass.

Bruk gjerne en av fjærene som hjelpemiddel til å hekte de andre fjærene inn på rammen med. Det er fort å få fingrene i klem dersom du forsøker å trekke alle fjærene på med bare hendene.

Skötselråd

av säkerhetsnät och studs mattor

- Vinterlagring av studs mattans fjädrar, duk, kantskydd och polstringar till stolparna bör bevaras inomhus tillsammans med själva säkerhetsnätet.
- Duken är speciellt viktig att ta in, då tyngden av snö kan töja ut fjädrarna så pass mycket att det tappar spänst. Det behövs inte mer än c:a 10 cm våtsnö, för att den rekommenderade maxbelastningen är uppnådd.
- Låt alla de demonterade delarna torka innan de pakas ihop i plastpåsar eller liknande.
- I stråk som er speciellt utsatta för vind kan det vara fara för att studs mattan blåser omkull. Se därför till att benen är ordentligt fästa i marken. Under normala förhållande ska inte vinden påverka en Sport Supply studs matta. Vikten är ganska hög på grund av materialets tjocklek i både ram och fjädrar.
- Om du väljer att låta metallramen till själva studs mattan och stolparna till säkerhetsnätet stå ute, bör du smörja in dessa med en lite tjockare smörjolja som torkas av igen på våren.
- Om det skulle bli en reva eller ett hål i duken, bör detta repareras omedelbart för att det inte ska bli värre. Hål med diameter på upptill 5 cm. eller revor på upptil 10 cm. går att reparera med ett reparationskit från Mylna Sport AB. Kontakta din återförsäljare vid behov av ett reparationskit.

Nyttiga råd och tips

vid montering av studsatta och säkerhetsnät

En 10mm. hylsnyckel med minimum 35mm. djup hylsa, gör det enklare att montera stolpen. Används till att spänna mutter H6.

För att kunna komma åt bättre med verktyget, bör du börja montera den översta U-bulten 25-30 cm. ner från ramen, och sen trycka den uppåt underifrån ramen innan man spänner den helt.

När du ska knyta samman nätet; spänn där uppe först, och se till att du spänner lika mycket nedtill. Om du spänner för mycket eller för lite nertill kan det bli svårt att fästa nätet ordentligt längs den nedre kanten.

För att fästa duken, börja med att fästa två fjädrar mittemot varandra i ramen. Sätt därefter två nya fjädrar mitt emellan de två andra så att de fyra fjädrarna bildar ett kryss. Fortsätt och dela sektorerna på mitten för varje ny fjäder som du sätter på plats. Efter det börjar du fästa fjädrarna sida vid sida och arbetar dig runt studsattan, om du kommer till en punkt där det blir väldigt stramt och väldigt svårt att dra fjädrarna på plats.

Använd då gärna en av de andra fjädrarna som hjälpmedel till att få fast de andra fjädrarna på ramen. Det är lätt att få fingrarna i kläm när man försöker att dra alla fjädrarna på plats med bara händerna.



Leverandør:

Mylna Sport AS

Postboks 244

3051 Mjøndalen

Norge

E-post: post@mylnasport.no

www.abilica.no

www.mylnasport.no

Leverantör:

Mylna Sport AB

Box 181

56624 Habo

Sverige

E-post: info@mylnasport.se

www.abilica.se

www.mylnasport.se